

LED LIGHT SET

NL LED-VERLICHTINGSSET
Bedienings- en veiligheidsinstructies

DE AT CH LED-BELEUCHTUNGSSET
Bedienungs- und Sicherheitshinweise

IAN 285901

Artikel 14135

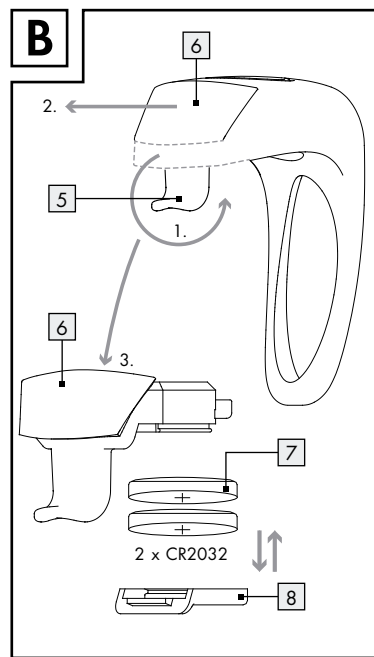
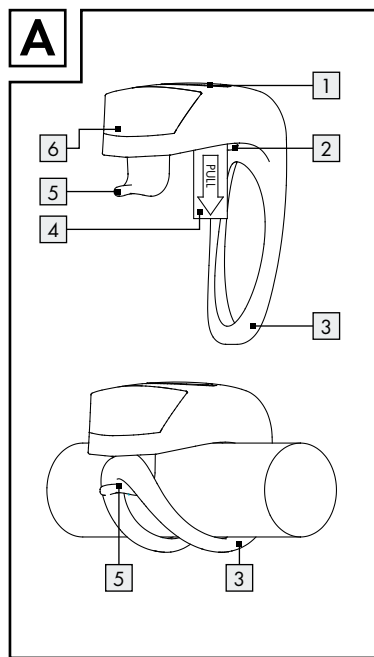

Legenda van de gebruikte pictogrammen	
	Instructies lezen!
	Levensgevaar en kans op ongevallen bij kleuters en kinderen!
	Waarschuwingen en veiligheidsinstructies in acht nemen!
	Voorzichtig! Explosiegevaar!
	Grüner Punkt - recycling van verpakkingen.
	Symbool ter herkenning van elektrische en elektronische apparaten.
	Milieuschade door onjuiste verwijdering van de batterijen / accu's!
	Producten en verpakkingen moeten milieubewust worden afgevoerd.
	Recyclingcode voor de afvoer van karton.
	Inclusief batterijen
	Product voldoet aan de productspecifiek geldende Europese richtlijnen

NL LED-verlichtingsset

Inleiding

Hartelijk gefeliciteerd met de aankoop van uw nieuwe apparaat. U hebt voor een hoogwaardig product gekozen. De gebruiksaanwijzing maakt deel uit van dit apparaat. Zij bevat belangrijke aanwijzingen voor veiligheid, gebruik en verwijdering. Maak uzelf vóór gebruik van het product vertrouwd met alle bedienings- en veiligheidsinstructies. Gebruik het apparaat alleen volgens de beschrijving en uitsluitend voor de aangegeven gebruiksdoel-einden. Geef alle documenten mee wanneer het product eventueel in handen van derden overgaat.

Correct gebruik

Het product is geschikt voor universeel gebruik bijvoorbeeld op vrijetijds, camping, outdoorgebied en op de fiets. De nationale voorschriften voor het gebruik in het wegverkeer dienen in acht te worden genomen. Het product is niet bedoeld voor commercieel gebruik en mag alleen voor de aanbevolen doeleinden worden gebruikt. Het product is niet geschikt voor de verlichting van kamers in privé-huishoudens (kleurcoördinaten $x < 0,270$).

Beschrijving van de onderdelen

1	AAN-/UIT-knop	5	Houder (silicone lus)
2	Batterijvak	6	LED-behuizing
3	Silicone lus	7	Batterij
4	Isolatiestrip (batterij)	8	Batterijvakdeksel

Uw gemeentelijke milieudienst kan u informatie geven over de afvalverwijdering van uitgediende producten. Defecte of verbruikte batterijen moeten volgens de richtlijn 2006/66/EG worden gerecycled. Geef batterijen en/of het apparaat af bij de daarvoor bestemde verzamelstations.

Milieuschade door verkeerde afvoer van batterijen!

Batterijen mogen niet via het huisvuil worden weggegooid. Ze kunnen giftig zwaar metaal bevatten en vallen onder het chemisch afval. De chemische symbolen van de zware metalen zijn als volgt: Cd = cadmium, Hg = kwik, Pb = lood. Geef verbruikte batterijen daarom af bij een gemeentelijk inzamelpunt.

Service

KLB GmbH
Diekbree 8
DE-48157 Münster
DUITSLAND
Tel.: +49 2 51 132 37 57
E-Mail: nl@klb-service.eu
www.klb-service.eu

IAN 285901

KLB-art.nr. 14135

Houd bij alle vragen alstublieft de kassabon en het artikelnummer (bijv. IAN 12345) als bewijs van aankoop bij de hand.

Verlichting in-/uitschakelen

- Voor het veranderen van de verlichtingsmodus drukt u op de AAN-/UIT-knop **1** zoals weergegeven in de volgende tabel:

1 x	AAN / parkeerlicht
2 x	Knipperlicht
3 x	Interval knipperlicht
4 x	UIT

Batterijen vervangen

- Vervang de batterijen **7** zoals weergegeven op afb. B.
- Trek de siliconen lus onder de houder **5**.
- Trek de LED-behuizing **6** er naar voren uit.
- Verwijder het zwarte batterijvakdeksel **8** en vervang beide batterijen. Let op de juiste polariteit in overeenstemming met afb. B. Monteer alle onderdelen weer in omgekeerde volgorde.

Reiniging en onderhoud

- Gebruik in geen geval agressieve reinigingsmiddelen of schurende middelen, om het materiaal niet te beschadigen.
- Gebruik een droge, pluisvrije doek voor de reiniging.

Verwijdering

De verpakking bestaat uit milieuvriendelijke grondstoffen die u via de plaatselijke recyclingcontainers kunt afvoeren.

het veilige gebruik van het apparaat en de hieruit voortvloeiende gevaren begrijpen. Kinderen mogen niet met het apparaat spelen. Reiniging en onderhoud mag niet door kinderen zonder toezicht worden uitgevoerd.

- Gebruik het apparaat niet indien u eventuele beschadigingen constateert.
- Tijdens gebruik niet van een korte afstand in de LED kijken.
- De LED niet met een optisch instrument (bijv. vergrootglas) bekijken.
- Het vervangen van het LED-verlichtingsmiddel is niet mogelijk.

Veiligheidsinstructies voor het gebruik van batterijen

- WAARSCHUWING! LEVENSGEVAAR!** Houd batterijen uit de buurt van kinderen. Laat batterijen niet rondslingeren. Hier bestaat het gevaar dat deze door kinderen of huisdieren worden ingeslikt. Raadpleeg bij inslikken onmiddellijk een arts.

- EXPLOESIEGEVAAR!** Laad nie to plaadbare batterijen nooit op, sluit ze niet kort en/of open ze niet. Daardoor kunnen deze oververhit raken, in brand vliegen of exploderen. Gooi batterijen nooit in vuur of water. De batterijen kunnen exploderen.
- Verwijder lege batterijen direct uit het product. Anders is er sprake van een verhoogd gevaar op lekkage.
- Vervang altijd alle batterijen tegelijkertijd. Gebruik geen verschillende types of gebruikte en nieuwe batterijen met elkaar.
- Controleer de batterijen regelmatig op lekkage.
- Lekkende of beschadigde batterijen kunnen bij contact met de huid chemische brandwonden veroorzaken. Gebruik daarom in dergelijke gevallen geschikte veiligheids-handschoenen!
- Verwijder de batterijen uit het product als u het gedurende een langere periode niet gebruikt.
- Let bij het plaatsen van de batterijen op de juiste polariteit! Deze wordt weergegeven

op het deksel van het batterijvak. Anders kunnen de batterijen exploderen.

- Stel batterijen niet bloot aan mechanische belastingen.
- Vermijd het contact met huid, ogen en slijmvliezen. Spoel in geval van contact met batterijzuur de desbetreffende plekken af met voldoende schoon water en raadpleeg onmiddellijk een arts.
- Vermijd extreme omstandigheden en temperaturen die invloed op de batterijen zouden kunnen hebben, bijv. door radiatoren.
- Reinig de contacten van het product en van de batterijen zodanig voordat u de batterijen plaatst.

Ingebruikname

Opmerking: Verwijder voor de eerste ingebruikname de isolatiestrip **4** tussen de batterijen **7** en het batterijvak **2**. Controleer of het deksel van het batterijvak volledig is gesloten en druk hem indien nodig dicht.

Verlichting bevestigen

- Bevestig de verlichting zoals in afb. A wordt weergegeven.

Technische gegevens

Typeaanduiding: 4233
Nominiaal vermogen: 0,3 W
Beschermingsklasse: IP44 (conform DIN EN 60529)
Batterij: 2 x CR2032, 3 V
Kleurcoördinaten: $x < 0,270$

Omvang van de levering

2 LED-lampen
4 batterijen CR2032 (reeds geplaatst)
1 montage- en gebruiksaanwijzing

Algemene veiligheidsinstructies

BEWAAAR ALLE VEILIGHEIDSIINSTRUCTIES EN AANWIJZINGEN OM DEZE EVENTUEEL LATER TE KUNNEN RAADPLEGEN!

- Kinderen onderschatten vaak de gevaren. Houd kinderen steeds uit de buurt van het verpakkingsmateriaal. Dit product is geen speelgoed.
- Dit apparaat kan door kinderen vanaf 8 jaar evenals door personen met verminderde fysieke, sensorische of mentale vaardigheden of een gebrek aan ervaring en kennis worden gebruikt, als zij onder toezicht staan of geïnstrueerd werden met betrekking tot

Legende der verwendeten Piktogramme

	Anweisungen lesen!
	Lebens- und Unfallgefahr für Kleinkinder und Kinder!
	Warn- und Sicherheitshinweise beachten!
	Vorsicht! Explosionsgefahr!
	Grüner Punkt - Recycling von Verpackungen.
	Symbol zur Erkennung von Elektro- und Elektronikgeräten.
	Umweltschäden durch falsche Entsorgung der Batterien / Akkus!
	Produkte und Verpackungen sollen umweltschonend entsorgt werden.
	Recycling-Code zur Entsorgung von Pappe.
	Batterien inklusive
	Produkt entspricht den produktspezifisch geltenden europäischen Richtlinien

Einleitung



Herzlichen Glückwunsch zum Kauf Ihres neuen Gerätes. Sie haben sich damit für ein hochwertiges Produkt entschieden. Die Bedienungsanleitung ist Bestandteil dieses Gerätes. Sie enthält wichtige Hinweise für Sicherheit, Gebrauch und Entsorgung. Machen Sie sich vor der Benutzung des Geräts mit allen Bedien- und Sicherheitshinweisen vertraut. Benutzen Sie das Gerät nur wie beschrieben und für die angegebenen Einsatzbereiche. Händigen Sie alle Unterlagen bei Weitergabe des Geräts an Dritte mit aus.

Bestimmungsgemäße Verwendung

Das Produkt ist zur universellen Benutzung beispielsweise im Bereich Freizeit, Camping, Outdoor und am Fahrrad geeignet. Die nationalen Vorschriften für die Benutzung im Straßenverkehr sind zu beachten. Das Produkt ist nicht für den kommerziellen Gebrauch vorgesehen und nur für den empfohlenen Einsatz zu verwenden. Zur Raumbeleuchtung im Haushalt ist das Produkt nicht geeignet (Farbkoordinate x < 0,270).

Teilebeschreibung

1	EIN-/ AUS-Taste	5	Halterung (Silikon-schlaufe)
2	Batteriefach	6	LED-Gehäuse
3	Silikon-schlaufe	7	Batterie
4	Isolierstreifen (Batterie)	8	Batteriefachdeckel



Möglichkeiten zur Entsorgung des ausgedienten Produktes erfahren Sie bei Ihrer Gemeinde oder Stadtverwaltung. Defekte oder verbrauchte Batterien müssen gemäß Richtlinie 2006 / 66 / EG recycelt werden. Geben Sie Batterien und /oder das Gerät über die angebotenen Sammeleinrichtungen zurück.



Umweltschäden durch falsche Entsorgung der Batterien!

Batterien dürfen nicht über den Hausmüll entsorgt werden. Sie können giftige Schwermetalle enthalten und unterliegen der Sondermüllbehandlung. Die chemischen Symbole der Schwermetalle sind wie folgt: Cd = Cadmium, Hg = Quecksilber, Pb = Blei. Geben Sie deshalb verbrauchte Batterien bei einer kommunalen Sammelstelle ab.

Service

KLB GmbH Diekbree 8 DE-48157 Münster DEUTSCHLAND Tel.: +49 2 51 132 37 57 E-Mail: de@klb-service.eu www.klb-service.eu	IAN 285901 KLB-Art Nr. 14135 Bitte halten Sie für alle Anfragen den Kassenbon und die Artikelnummer (z. B. IAN 12345) als Nachweis für den Kauf bereit.
---	--

Technische Daten

Typenbezeichnung:	4233
Nennleistung:	0,3 W
Schutzart:	IP44 (nach DIN EN 60529)
Batterie:	2 x CR2032, 3 V===
Farbkoordinate:	x < 0,270

Lieferumfang

2 LED-Beleuchtungen
4 Batterien, CR2032 (bereits eingelegt)
1 Montage- und Bedienungsanleitung

Wichtige Sicherheitshinweise

BEWAHREN SIE ALLE SICHERHEITSHINWEISE UND ANWEISUNGEN FÜR DIE ZUKUNFT AUF!

- Kinder unterschätzen häufig die Gefahren. Halten Sie Kinder stets vom Verpackungsmaterial fern. Das Produkt ist kein Spielzeug.
- Dieses Gerät kann von Kindern ab 8 Jahren und darüber sowie von Personen mit verringerten physischen, sensorischen oder mentalen Fähigkeiten oder Mangel an Erfahrung und Wissen benutzt werden, wenn sie beaufsichtigt oder bezüglich des

sicheren Gebrauchs des Gerätes unterwiesen wurden und die daraus resultierenden Gefahren verstehen. Kinder dürfen nicht mit dem Gerät spielen. Reinigung und Benutzerwartung dürfen nicht von Kindern ohne Beaufsichtigung durchgeführt werden.

- Verwenden Sie das Gerät nicht, wenn Sie irgendwelche Beschädigungen feststellen.
- Bei Betrieb nicht aus kurzem Abstand in die LED schauen.
- Die LED nicht mit einem optischen Instrument (z. B. Lupe) betrachten.
- Ein Wechsel der LED-Leuchtmittel ist nicht möglich.

Sicherheitshinweise zu Batterien

- WARNUNG! LEBENSGEFAHR!** Batterien gehören nicht in Kinderhände. Lassen Sie Batterien nicht herumliegen. Es besteht die Gefahr, dass diese von Kindern oder Haustieren verschluckt werden. Suchen Sie im Falle eines Verschluckens sofort einen Arzt auf.

- EXPLOSIONSGEFAHR!** Laden Sie nicht aufladbare Batterien niemals wieder auf, schließen Sie sie nicht kurz und /oder öffnen Sie sie nicht. Überhitzung, Brandgefahr oder Platzen können die Folge sein. Werfen Sie Batterien niemals in Feuer oder Wasser. Die Batterien können explodieren.
- Entfernen Sie verbrauchte Batterien umgehend aus dem Produkt. Andernfalls besteht erhöhte Auslaufgefahr.
- Tauschen Sie immer alle Batterien gleichzeitig aus. Verwenden Sie keine unterschiedlichen Typen oder gebrauchte und neue Batterien miteinander.
- Prüfen Sie die Batterien regelmäßig auf Undichtigkeit.
- Ausgelaufene oder beschädigte Batterien können bei Berührung mit der Haut Verätzungen verursachen; tragen Sie deshalb in diesem Fall unbedingt geeignete Schutzhandschuhe!
- Entfernen Sie bei längerer Nichtverwendung die Batterien aus dem Produkt.
- Achten Sie beim Einlegen auf die richtige Polariät! Diese wird im Batteriefachdeckel

angezeigt. Andernfalls können die Batterien explodieren.

- Setzen Sie Batterien keiner mechanischen Belastung aus.
- Vermeiden Sie den Kontakt mit Haut, Augen und Schleimhäuten. Spülen Sie bei Kontakt mit Batteriesäure die betroffenen Stellen sofort mit reichlich klarem Wasser und suchen Sie umgehend einen Arzt auf.
- Vermeiden Sie extreme Bedingungen und Temperaturen, die auf Batterien einwirken können, z. B. auf Heizkörpern.
- Reinigen Sie Batterie- und Gerätekontakt vor dem Einlegen falls erforderlich.

Inbetriebnahme

Hinweis: Entfernen Sie vor dem ersten Gebrauch den Isolierstreifen **4** zwischen den Batterien **7** und dem Batteriefach **2**. Prüfen Sie, ob der Batteriefachdeckel vollständig geschlossen ist und drücken Sie ihn ggf. zu.

- Beleuchtung befestigen**
 - Befestigen Sie die Beleuchtung wie in Abb. A dargestellt.

- Beleuchtung ein-/ ausschalten**
 - Zum Wechseln des Leuchtmodus drücken Sie die EIN-/ AUS-Taste **1** wie in der folgenden Tabelle dargestellt:

1 x	EIN / Standlicht
2 x	Blinklicht
3 x	Intervall-Blinklicht
4 x	AUS

- Batterien wechseln**
 - Wechseln Sie die Batterien **7** aus, wie in Abb. B dargestellt.
 - Ziehen Sie die Silikon-schlaufe unter die Halterung **5**.
 - Ziehen Sie das LED-Gehäuse **6** nach vorne heraus.
 - Entnehmen Sie den schwarzen Batteriefachdeckel **8** und wechseln Sie beide Batterien aus. Achten Sie auf die korrekte Polarität gemäß Abb. B. Setzen Sie alle Teile in umgekehrter Reihenfolge wieder zusammen.

Reinigung und Pflege

- Verwenden Sie keinesfalls aggressive Reinigungsmittel oder Scheuermittel, um das Material nicht zu beschädigen.
- Verwenden Sie zur Reinigung und Pflege ein trockenes, fusselfreies Tuch.

Entsorgung

Die Verpackung besteht aus umweltfreundlichen Materialien, die Sie über die örtlichen Recyclingstellen entsorgen können.



KLB GmbH Diekbree 8 DE-48157 Münster GERMANY	KLB GmbH Diekbree 8 DE-48157 Münster GERMANY
KLB-Art Nr. 14135	KLB-Art Nr. 14135

Stand van de informatie · Stand der Informationen: 03 / 2017
Ident.No.: 4233032017-NL